

Déchargement wagons

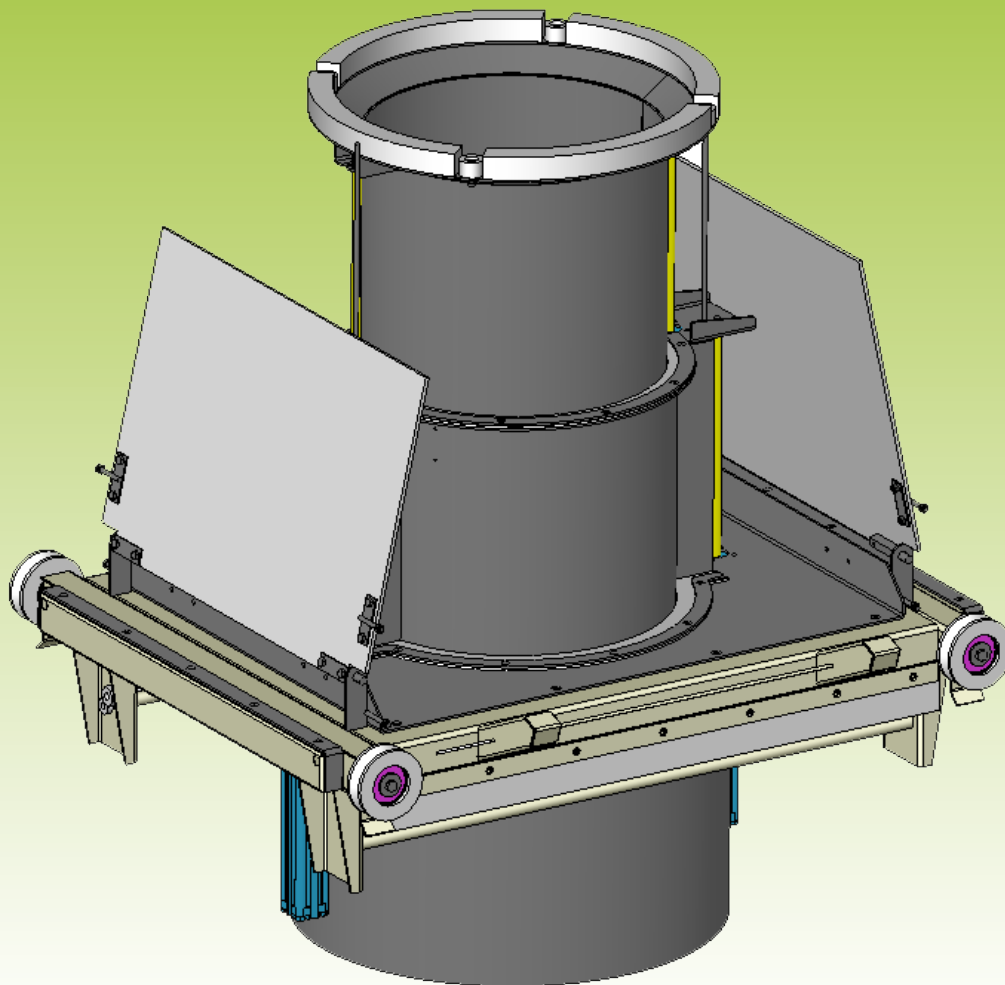

Actuellement, les trains conteneurs sont déchargés directement sur du métal déployé, ce qui permet à des particules extérieures et à des émissions de poussières de le contaminer. C'est particulièrement gênant quand la matière déchargée est destinée à la consommation humaine...

Le « chariot télescopique de déchargement wagon », brevet STOLZ, remédie à ce problème.

Il est facilement maniable, polyvalent et peut s'adapter à tous types de wagons équipés de vannes papillons. Il permet d'éviter une contamination du produit déchargé par l'environnement extérieur et supprime les émanations de poussières.

Déchargement wagons



Déchargement sans chariot et à risques de contamination



Chariot télescopique de déchargement wagon STOLZ

Principe de fonctionnement



Chariot en cours de positionnement

Afin d'éviter une contamination extérieure de la matière déchargée, le chariot dispose de moyens de cloisonnement et de moyens de protection sous la forme d'un couvercle coulissant.

Le conduit télescopique se déploie afin de se raccorder au wagon permettant le déchargement du produit sans contact avec l'extérieur.

Par ailleurs la zone de déchargement est protégée à l'aide d'une bâche reliant le chariot à un autre ou à une butée.

Une fois le déchargement effectué le conduit revient à sa position initial, couvercle fermé.



Chariot télescopique en fonctionnement



Chariot télescopique en «repos»